



# 男子団体

## 決勝リーグ

	五位	志貴野	中田・南星・芳野	福岡	戸出	勝数	得点	順位
五位	/	$\frac{300}{3}$ ①	$\frac{0}{0}$ ⑦	<del><math>\frac{300}{2}</math> ④</del>	$\frac{0}{0}$ ⑩	1	500	3
志貴野	$\frac{200}{2}$	/	$\frac{0}{0}$ ③	$\frac{210}{3}$ ⑥	$\frac{0}{0}$ ⑧	1	410	4
中田・南星・芳野	$\frac{320}{5}$	$\frac{300}{3}$	/	$\frac{500}{5}$ ⑨	$\frac{0}{0}$ ⑤	3	1120	2
福岡	<del><math>\frac{300}{2}</math></del>	$\frac{200}{2}$	$\frac{0}{0}$	/	$\frac{0}{0}$ ②	0	200	5
戸出	$\frac{400}{4}$	$\frac{500}{5}$	$\frac{500}{5}$	$\frac{500}{5}$	/	4	1900	1

# 女子団体

## 決勝リーグ

	よしの	といで	ごい	しきの	なんせい・よしの	勝数	得点	順位
よしの	/	$\frac{300}{3}$ ア	$\frac{200}{2}$ キ	$\frac{200}{2}$ コ	$\frac{200}{2}$ ク	4	900	1
といで	$\frac{0}{0}$	/	<del><math>\frac{100}{1}</math> ウ</del>	$\frac{100}{1}$ ケ	$\frac{0}{0}$ コ	0	200	5
ごい	$\frac{100}{1}$	<del><math>\frac{100}{1}</math></del>	/	$\frac{100}{1}$ ケ	$\frac{100}{1}$ オ	0	400	4
しきの	$\frac{100}{1}$	$\frac{200}{2}$	<del><math>\frac{100}{1}</math></del>	/	$\frac{0}{0}$ イ	1	400	3
なんせい・よしの	$\frac{0}{0}$	$\frac{200}{2}$	$\frac{200}{2}$	$\frac{300}{3}$	/	3	700	2

第1試合会場	
1 五位 - 志貴野	7 志貴野 - 戸出
2 しきの - なんせい・よしの	8 といで - なんせい・よしの
3 志貴野 - 中・南・芳	9 五位 - 戸出
4 よしの - しきの	10 ごい - しきの
5 志貴野 - 福岡	
6 といで - しきの	

第2試合会場	
1 福岡 - 戸出	7 五位 - 中・南・芳
2 よしの - といで	8 よしの - ごい
3 五位 - 福岡	9 中・南・芳 - 福岡
4 といで - ごい	10 よしの - なんせい・よしの
5 中・南・芳 - 戸出	
6 ごい - なんせい・よしの	

# 男子個人戦

## 男子50kg級(第1試合会場)

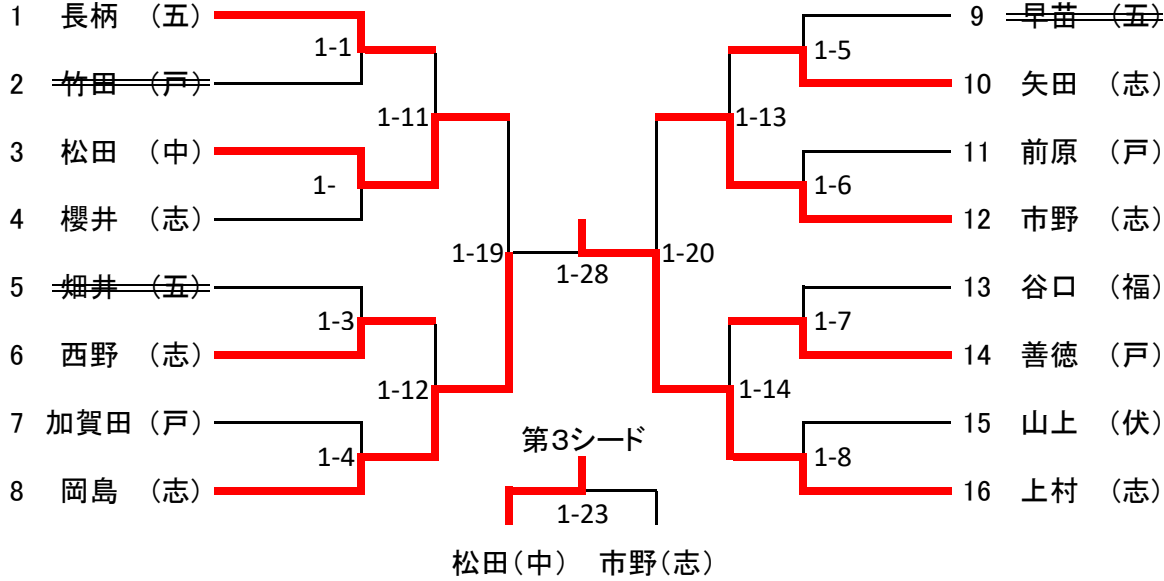

## 男子55kg級(第1試合会場)

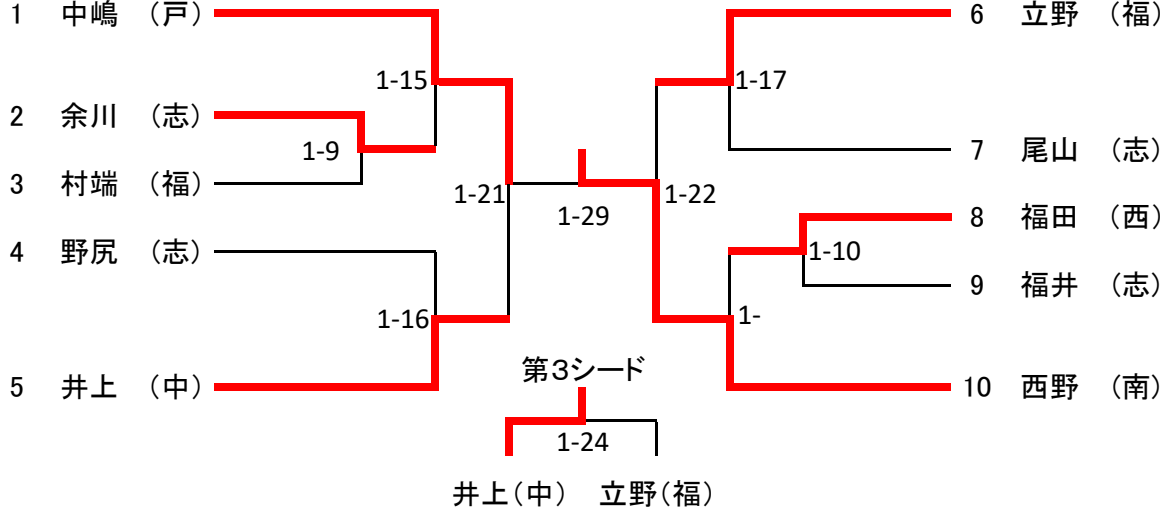

## 男子60kg級(第2試合会場)

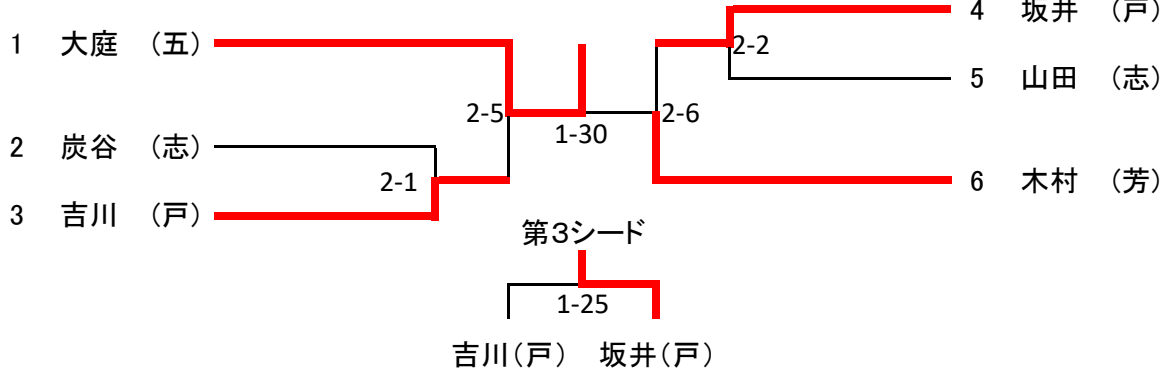

## 男子66kg級(第2試合会場)

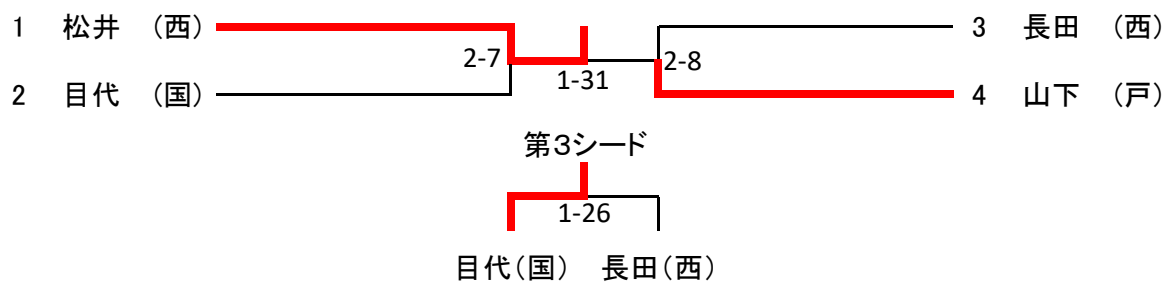

## 男子73kg級(第2試合会場)

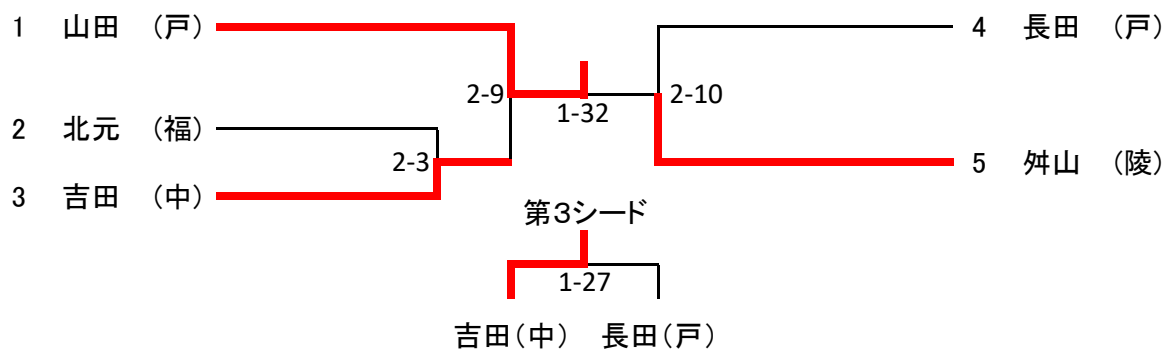

## 男子81kg級

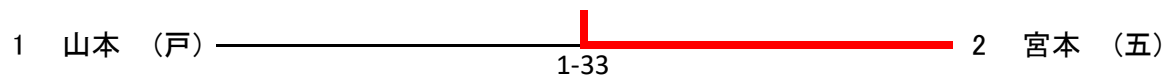

## 男子90kg超級(第2試合会場)

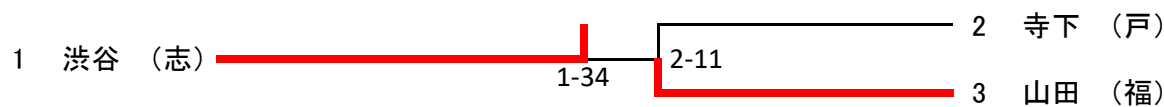

# 女子個人戦

## 女子40kg級(第2試合会場)

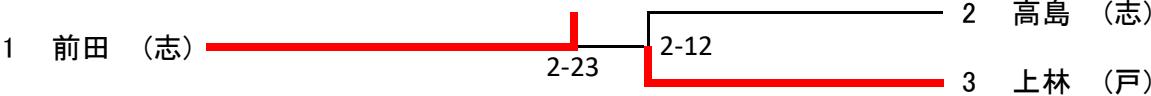

## 女子44kg級(第2試合会場)

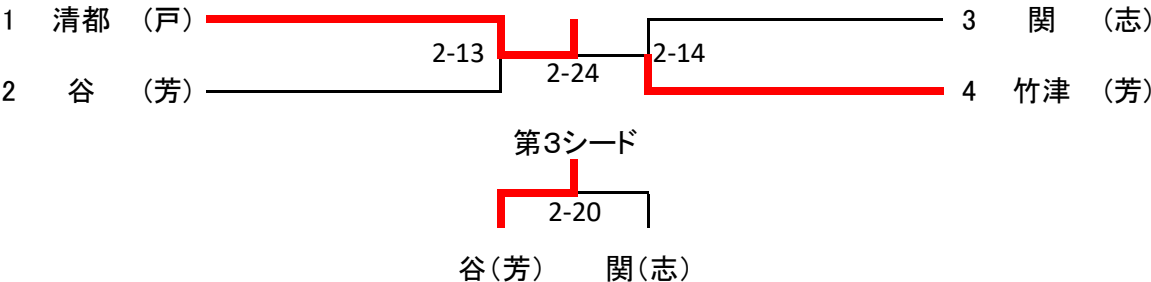

## 女子48kg級(第2試合会場)

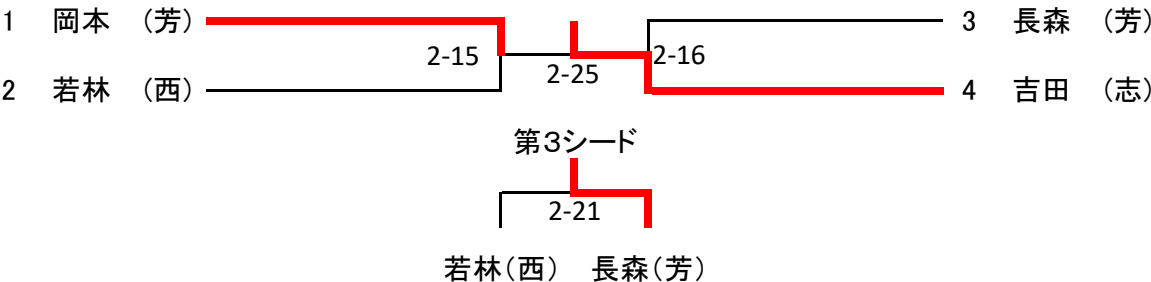

## 女子52kg級(第2試合会場)

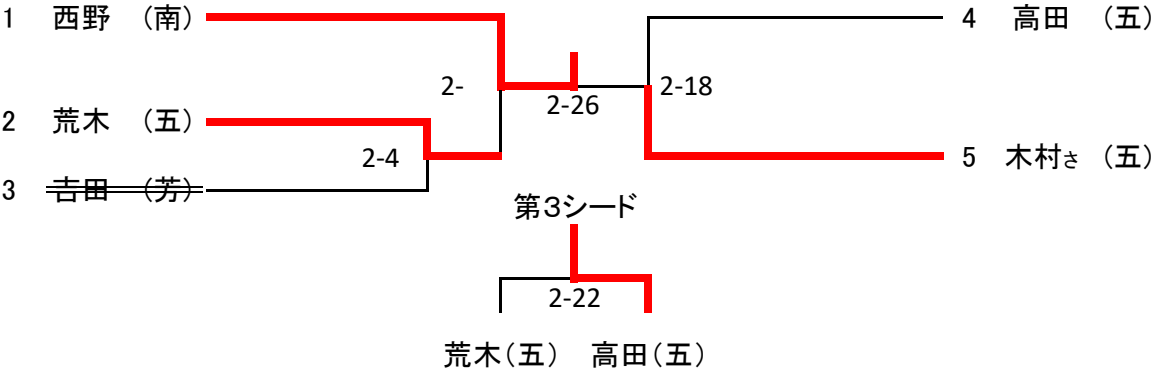

## 女子57kg級(第2試合会場)

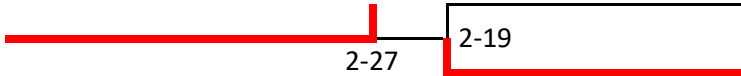
1 木村楓 (五)  2 横田 (五)  
3 富田 (志)

## 女子63kg級(第2試合会場)

1 嶋村 (芳)  2 今井 (五)

## 女子70kg級(第2試合会場)

1 ~~舟瀬~~ (芳)  2 永森 (戸)

## 女子70kg超級

1 ~~夫石~~ (西) 